

群馬県高体連剣道専門部

試合記録 (平成23年度)

(県内大会)

・平成23年度	県総体	(団体戦)	No. 1
		(男子個人戦)	No. 2
		(女子個人戦)	No. 3
・ //	インターハイ予選	(団体戦)	No. 4
		(男子個人戦)	No. 5
		(女子個人戦)	No. 6
・ //	県選手権	(団体戦)	No. 7
		(男子個人戦)	No. 8
		(女子個人戦)	No. 9
・ //	学年別大会	(1年男子個人戦)	No.10
		(1年女子個人戦)	No.11
		(2年男子個人戦)	No.12
		(2年女子個人戦)	No.13
・ //	新人戦	(団体戦)	No.14

(県外大会)

・平成23年度	関東大会	(男子団体・個人戦)	No.15
		(女子団体・個人戦)	No.16
・ //	インターハイ	(団体・個人戦)	No.17
・ //	全国選抜大会	(団体戦)	No.18
・ //	国民体育大会		
	(関東ブロック)	リーグ戦表	No.19
		男子対戦結果	No.20
		女子対戦結果	No.21
	(本大会)	上位入賞結果	No.22

(その他)

・県剣道連盟十傑表彰受賞者	No.22
・県内大会年間成績一覧	(男子)	No.23
	(女子)	No.24

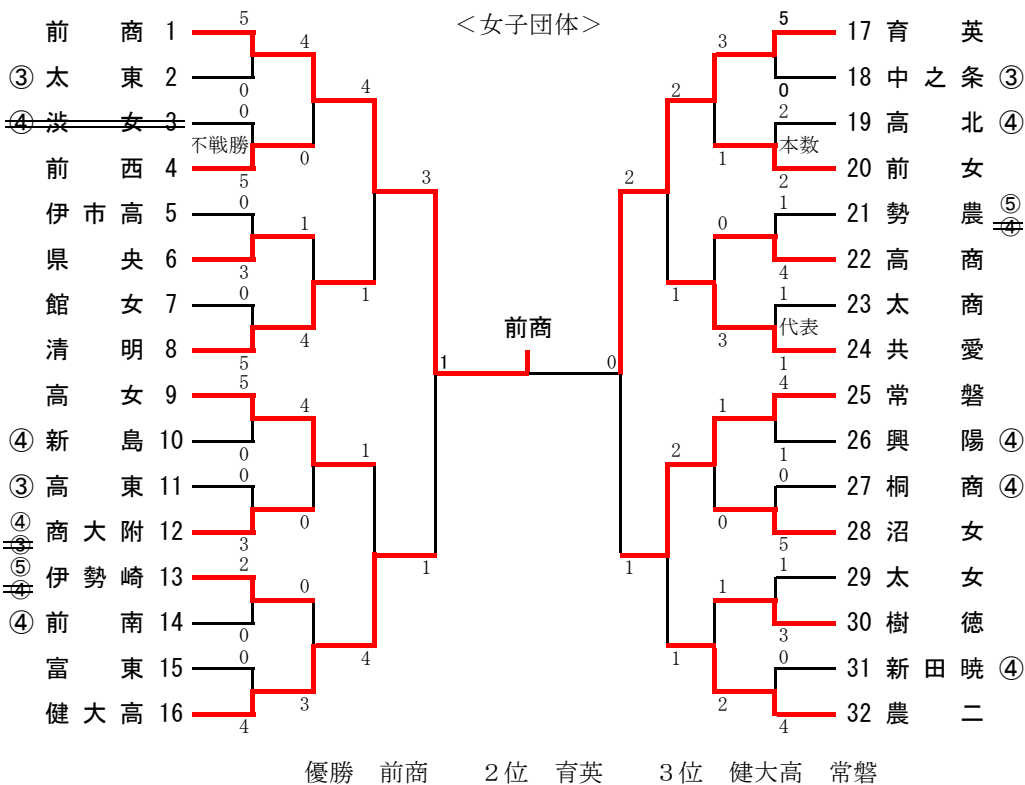
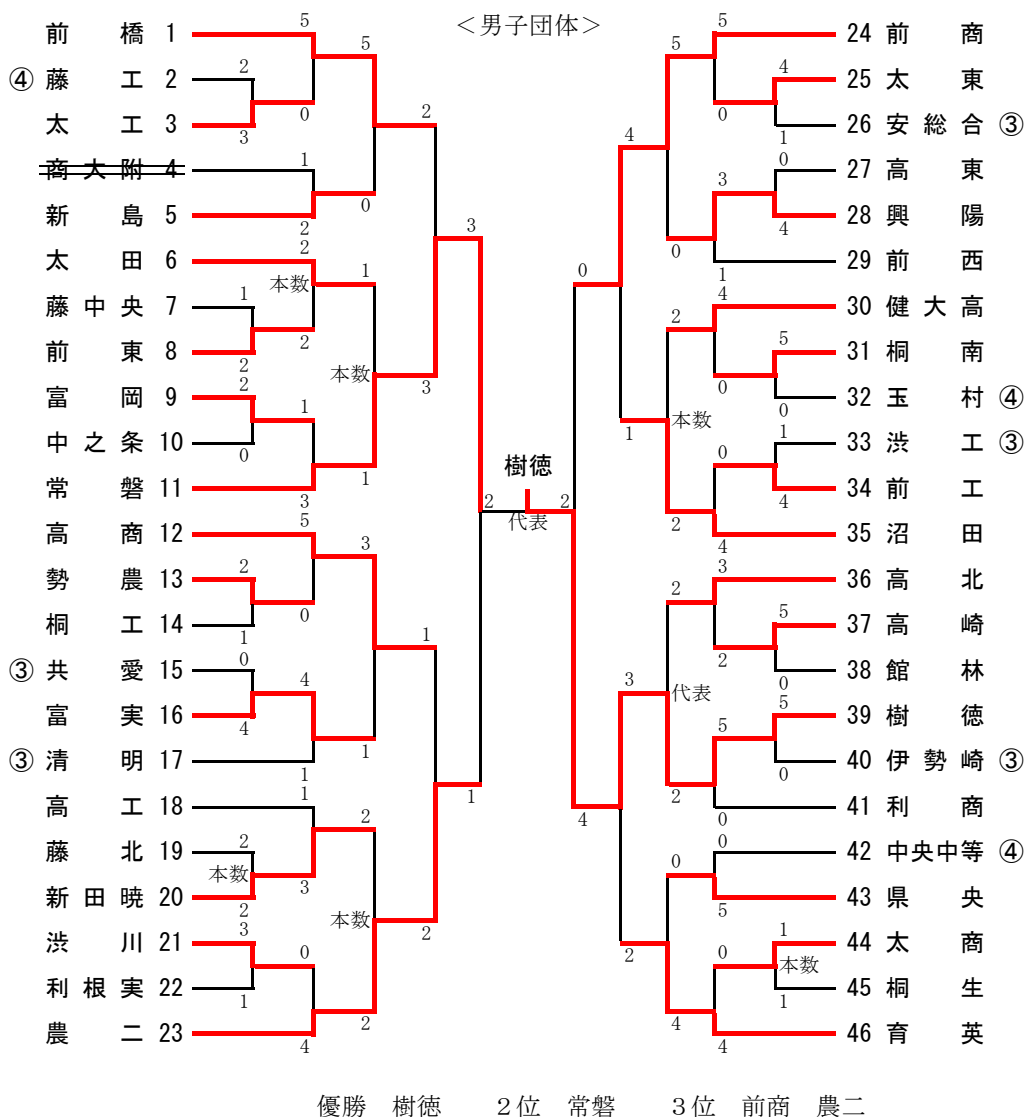

※男女とも上位4校は関東大会に出場

<男子個人>

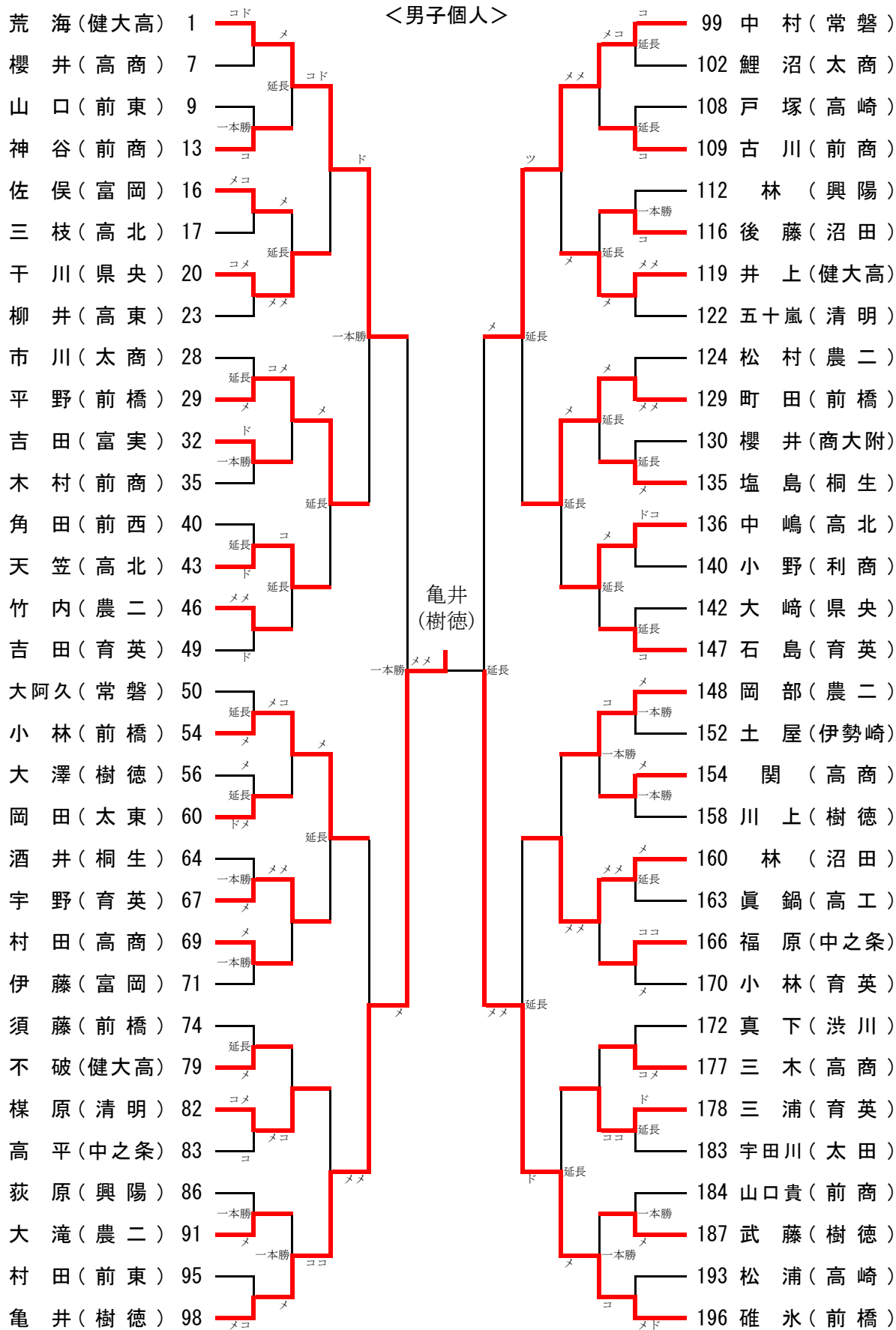

優勝	亀井 元太	(樹徳3年)
2位	碓氷 典諒	(前橋3年)
3位	荒海 竜之介	(健大高3年)
3位	中村 洸介	(常磐3年)

※ベスト6 4以上

※上位4名は関東大会に出場

<女子個人>

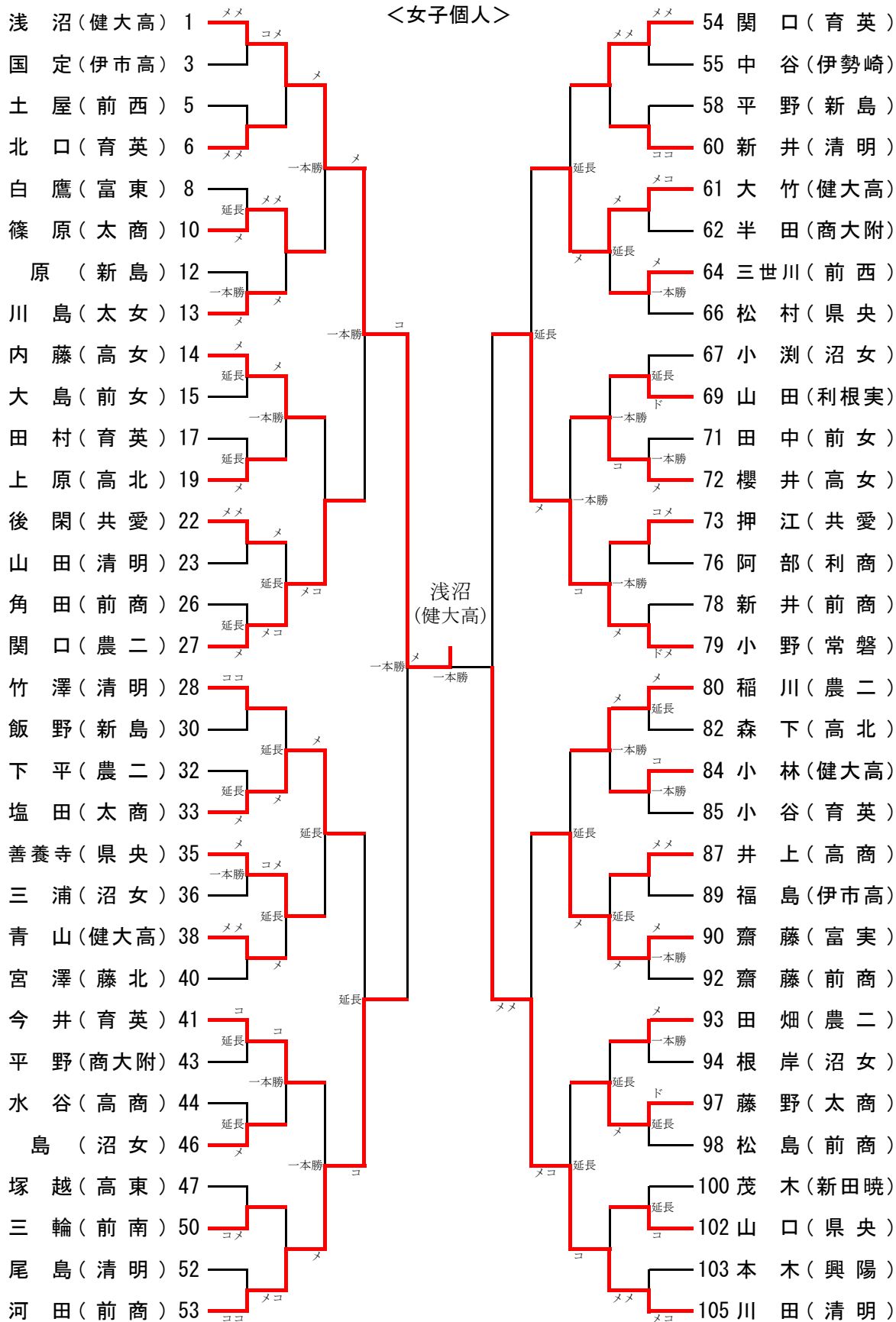

優勝	浅沼	陽香	(健大高3年)
2位	川田	楓	(清明3年)
3位	河田	侑希	(前商3年)
3位	小野	菜々子	(常磐3年)

※ベスト6 4以上

※上位4名は関東大会に出場

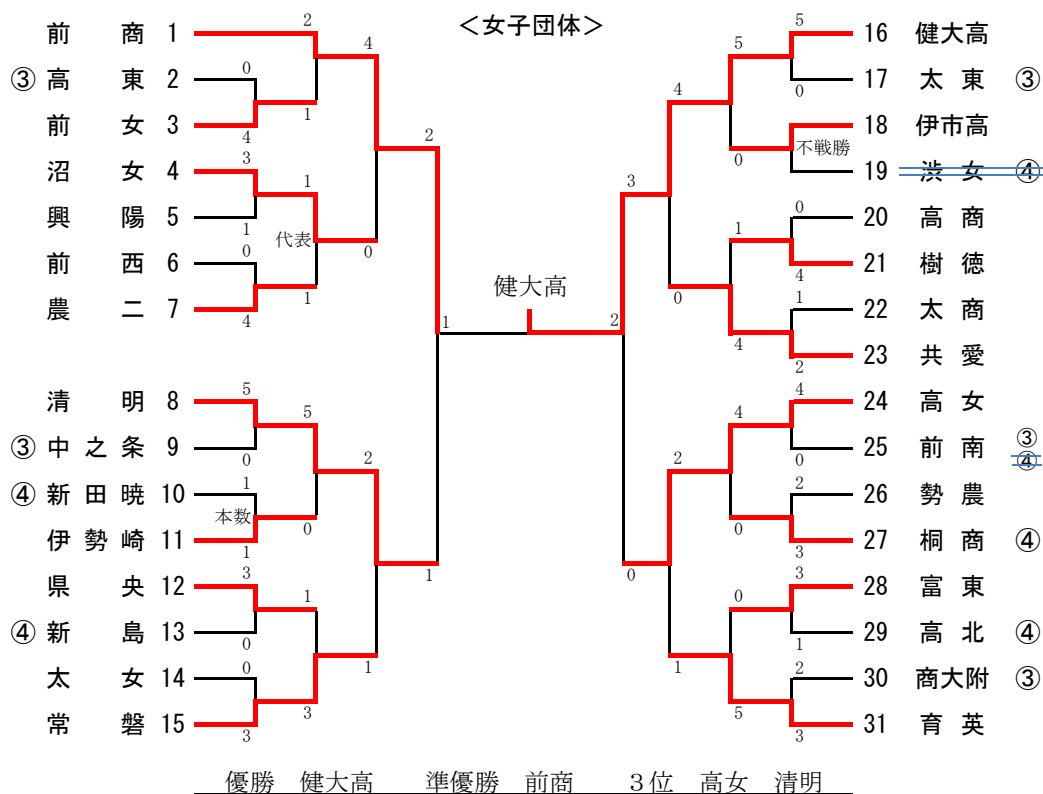
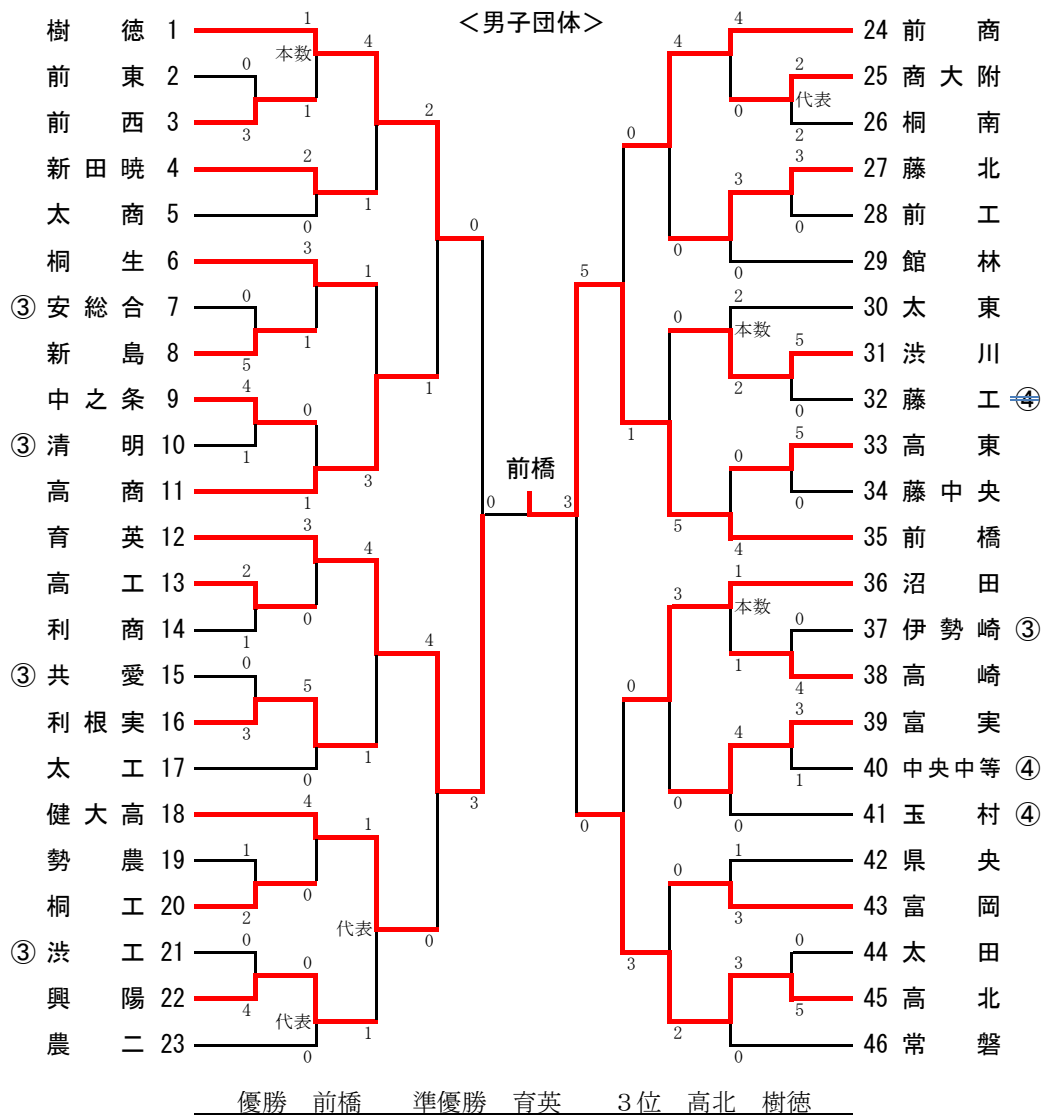

※男女とも優勝校は全国大会に出場

<男子個人>

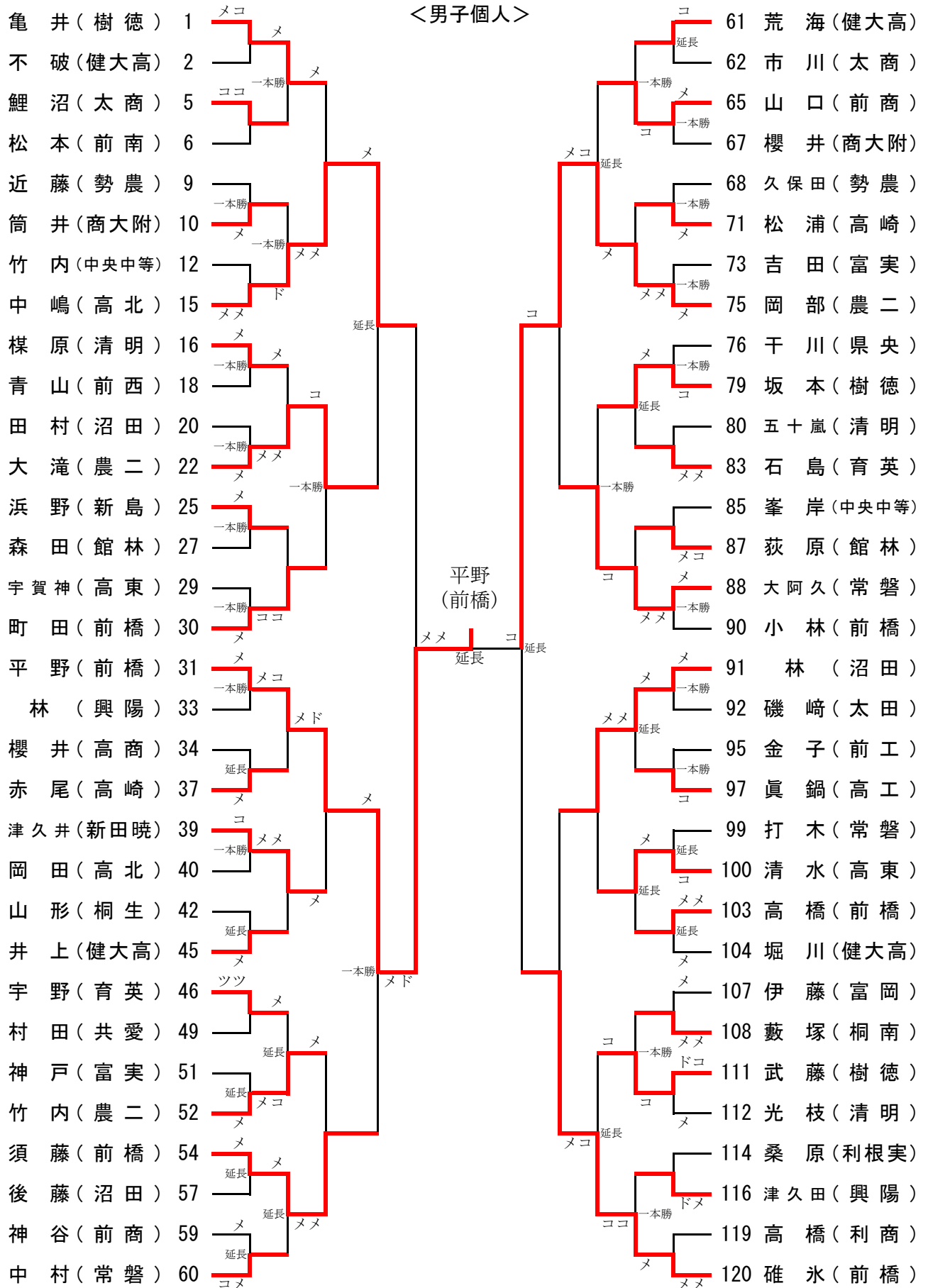

優勝	平野 佑 (前橋2年)
2位	岡部 大樹 (農二2年)
3位	中嶋 悠人 (高北3年)
3位	碓氷 典諒 (前橋3年)

※ベスト64以上

※上位2名は全国大会に出場

<女子個人>

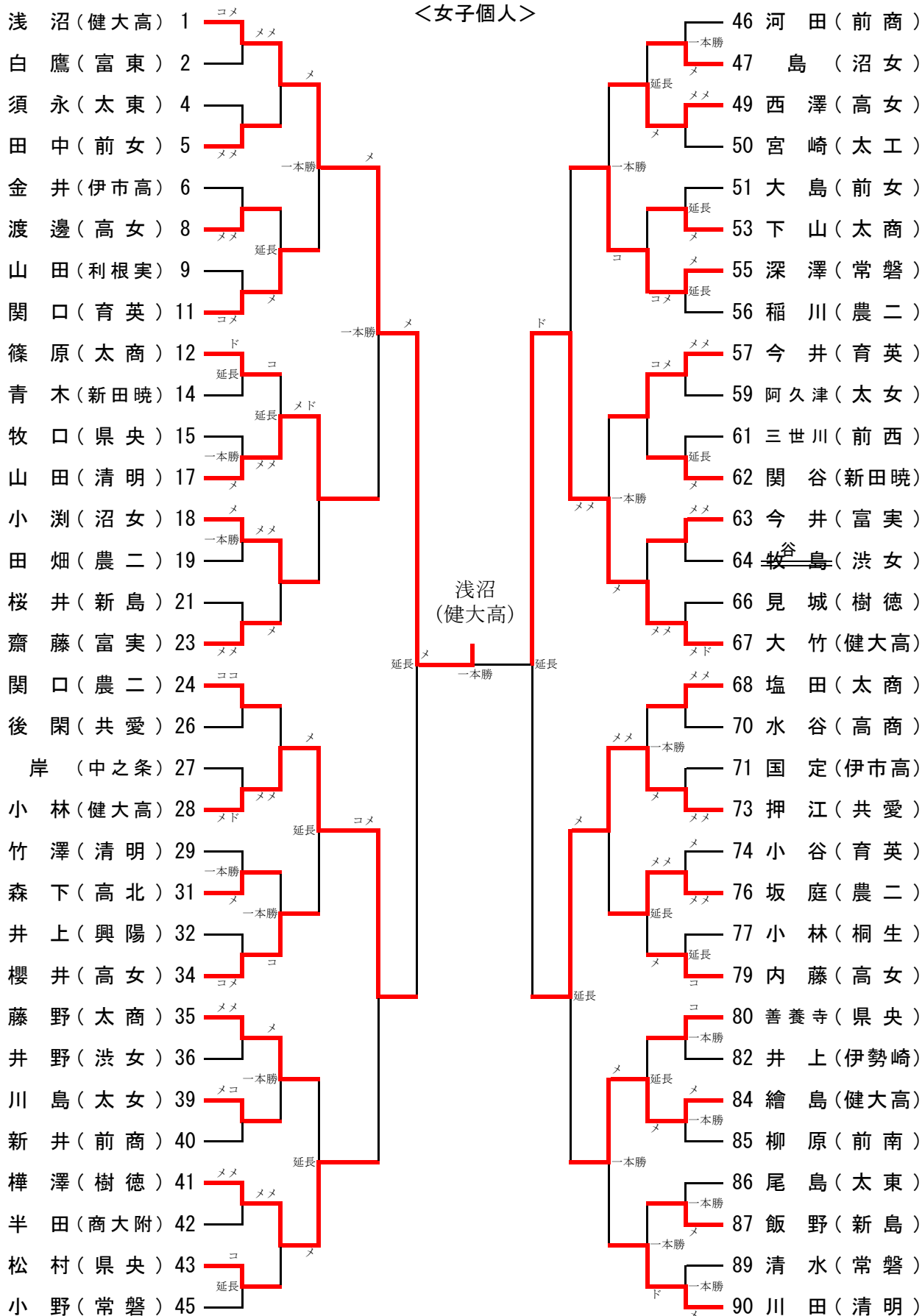

優勝	浅沼	陽香	(健大高3年)
2位	大竹	由夏	(健大高3年)
3位	小林	未奈	(健大高1年)
3位	押江	南奈	(共愛2年)

※ベスト64以上

※上位2名は全国大会に出場

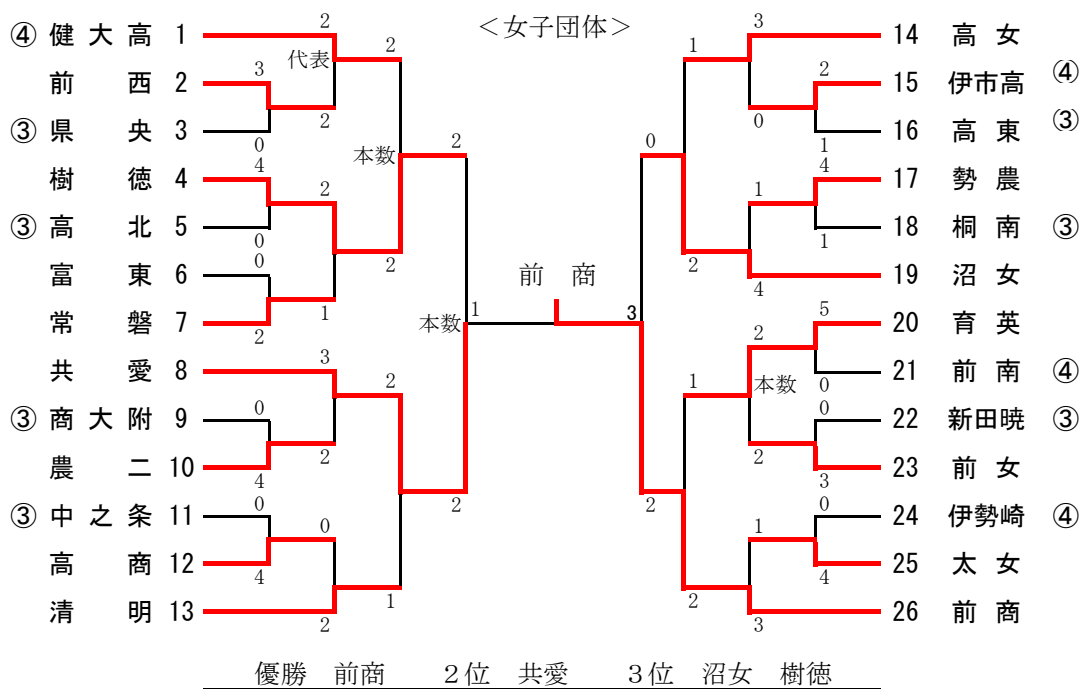
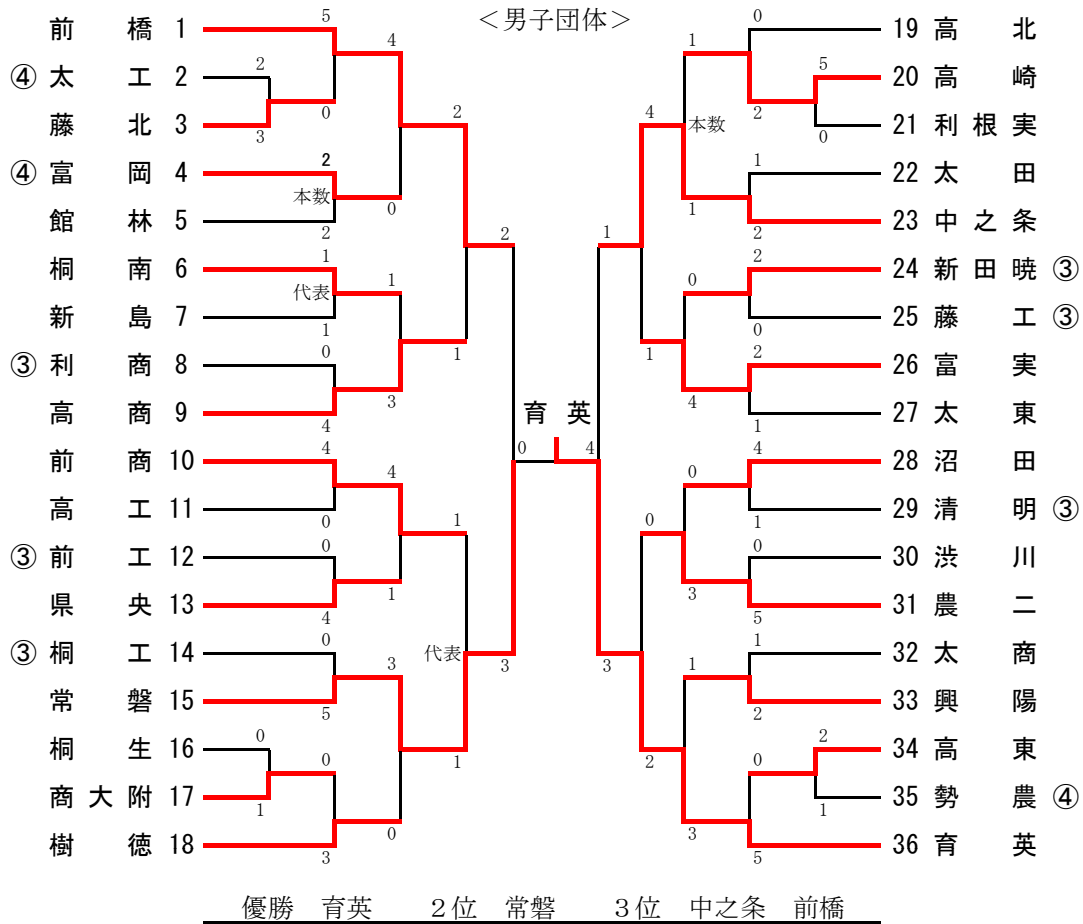

<男子個人>

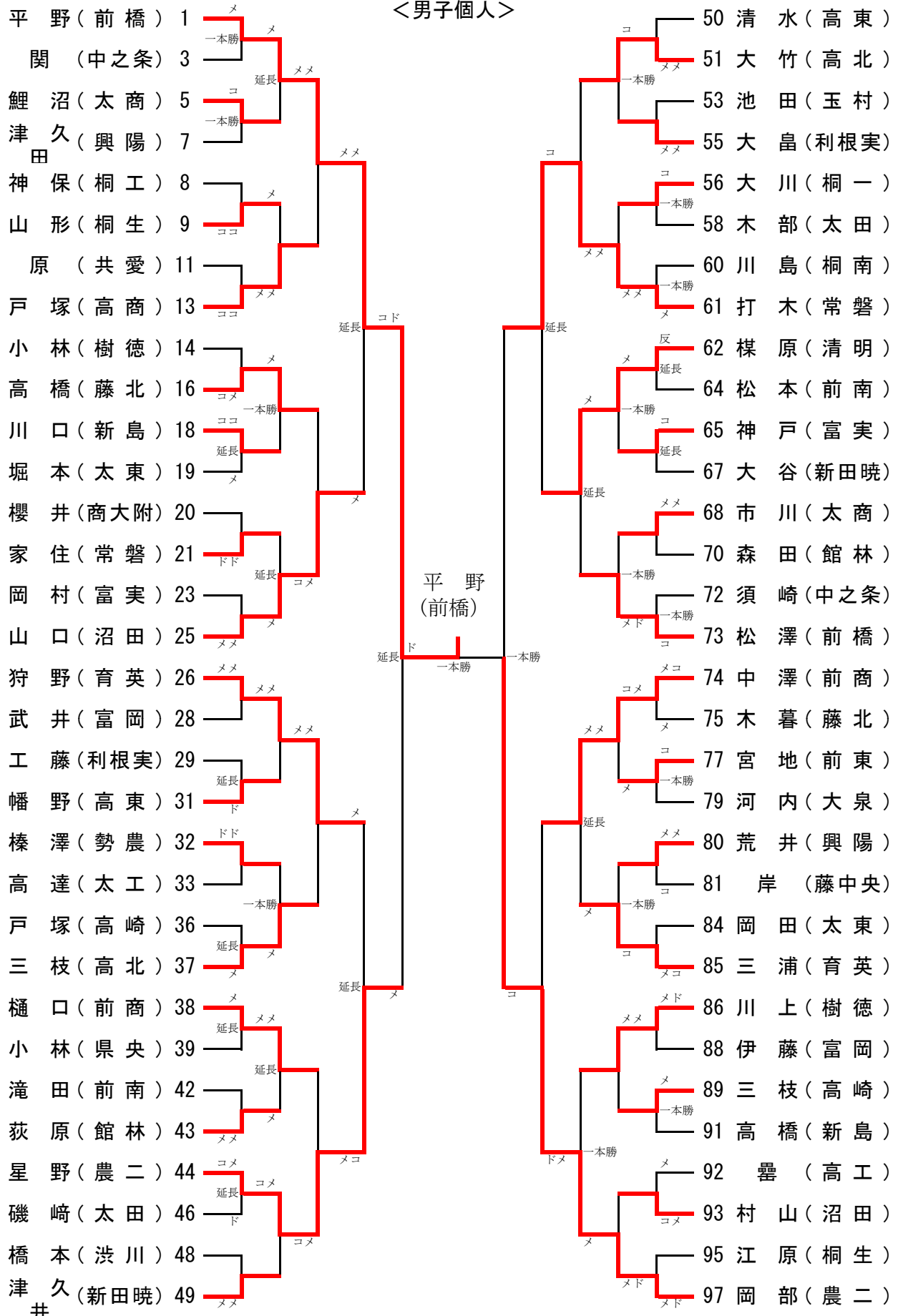

優勝	平野 佑 (前橋2年)
2位	岡部 大樹 (農二2年)
3位	星野 颯 (農二2年)
3位	打木 慎也 (常磐2年)

※ベスト64以上

<女子個人>

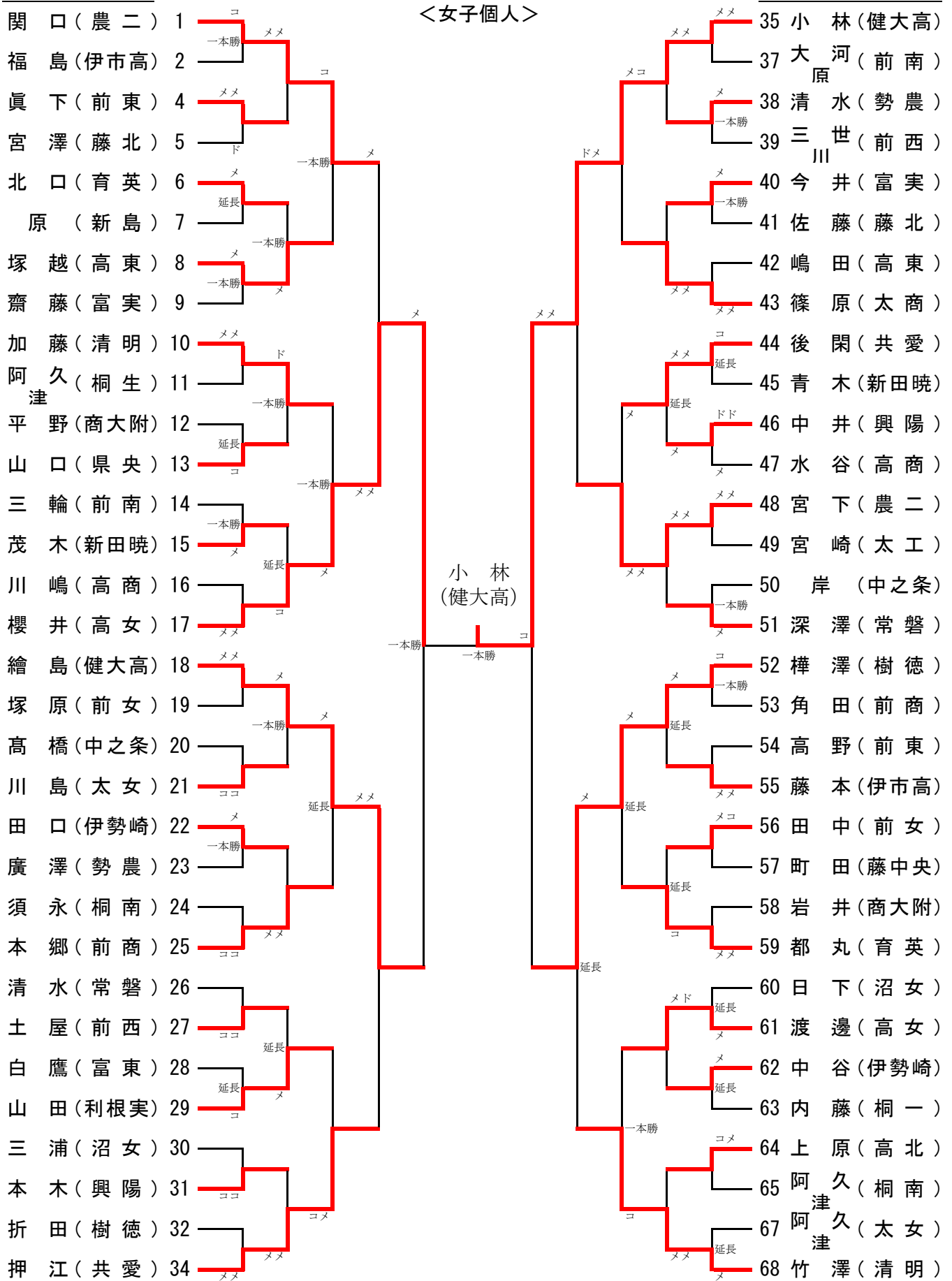

優勝	小林 未奈 (健大高1年)
2位	櫻井 玲奈 (高女1年)
3位	樺澤美沙登 (樹徳1年)
3位	繪島 紫央 (健大高1年)

※ベスト64以上

<1年男子個人>

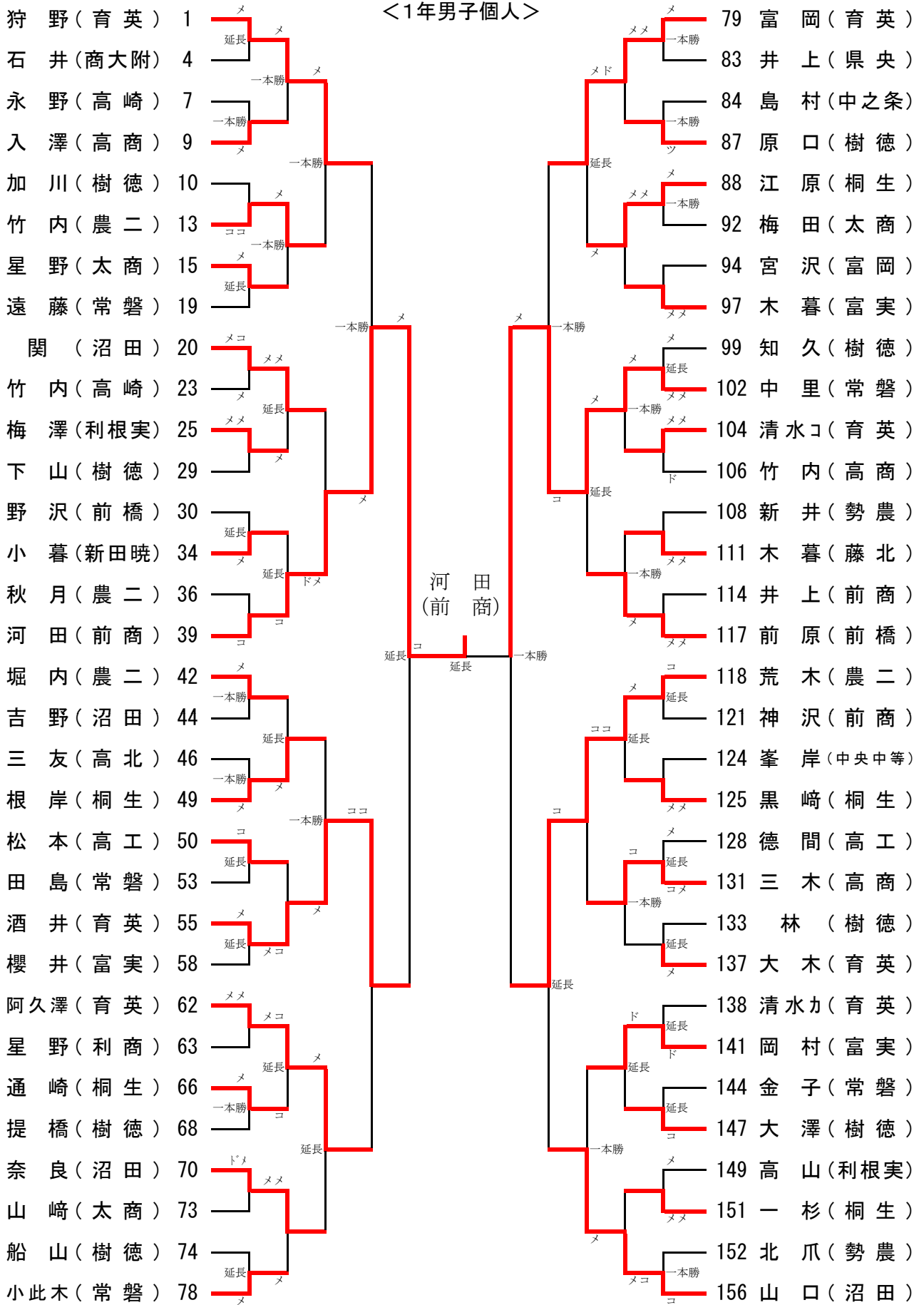

優勝	河田 大将 (前商1年)
2位	中里 和馬 (常磐1年)
3位	酒井 雄基 (育英1年)
3位	荒木 友尋 (農二1年)

※ベスト64以上

<1年女子個人>

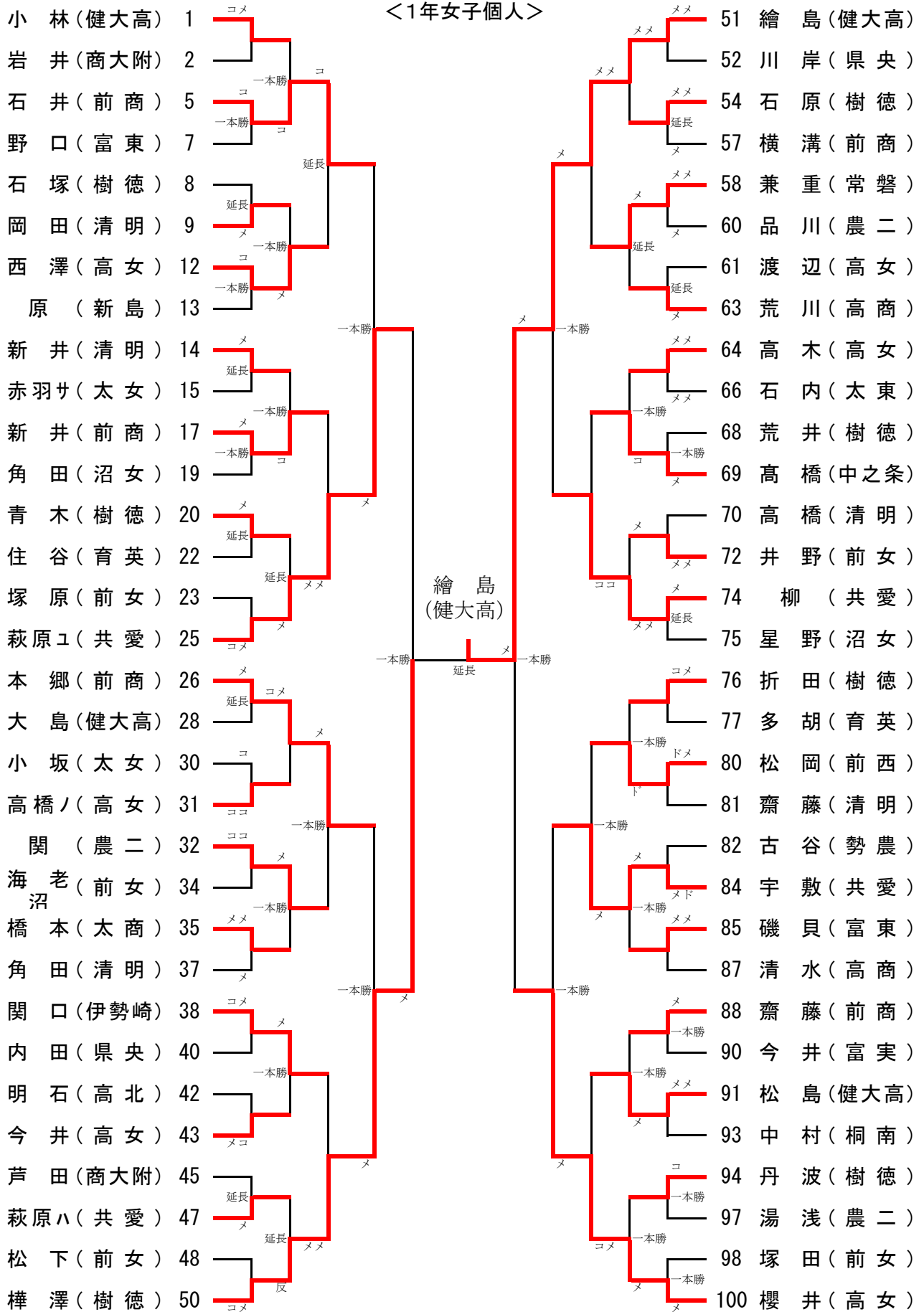

優勝	繪島 紫央 (健大高1年)
2位	樺澤美沙登 (樹徳1年)
3位	櫻井 玲奈 (高女1年)
3位	萩原由佳子 (共愛1年)

※ベスト64以上

<2年男子個人>

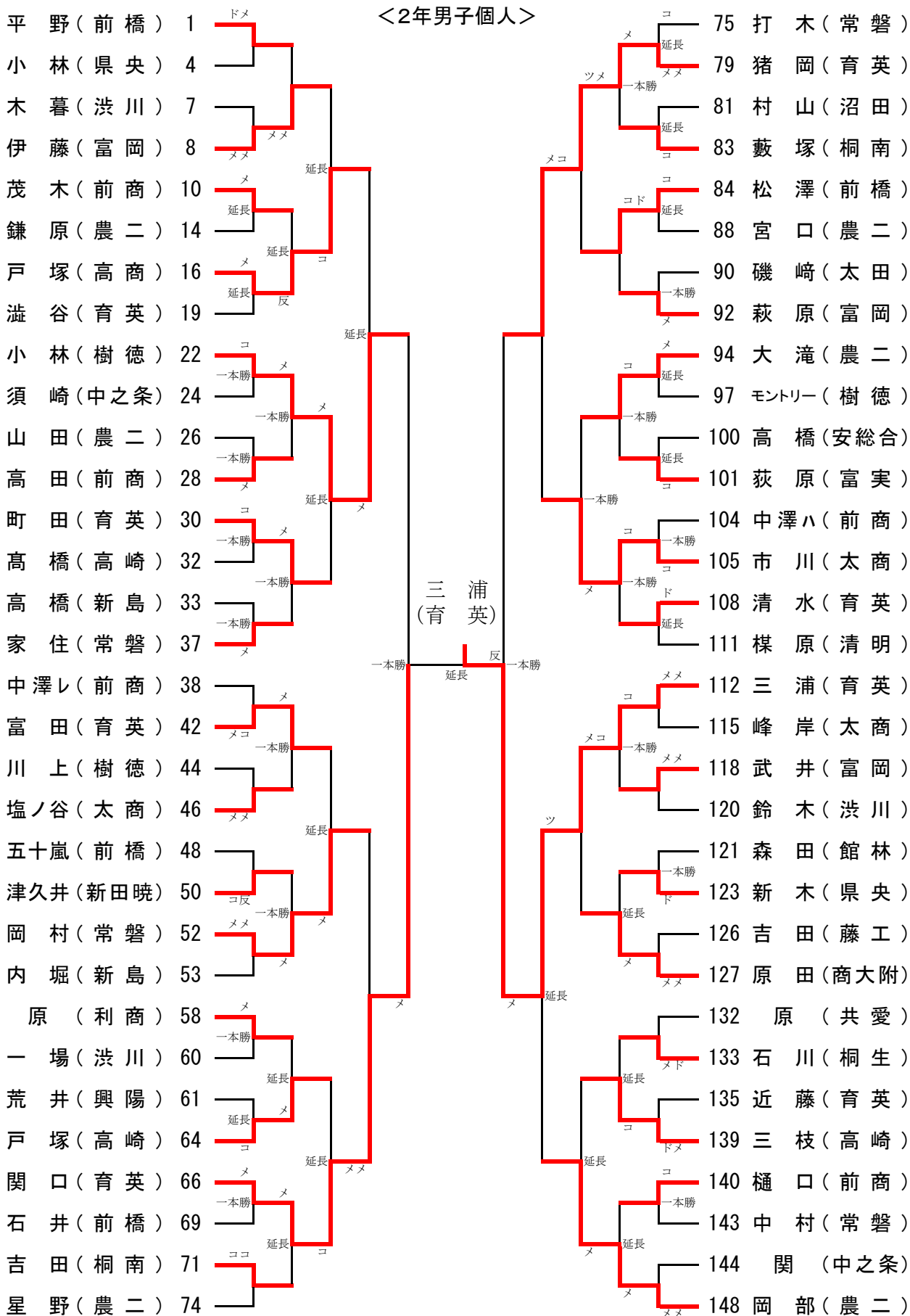

優勝	三浦 雅也 (育英2年)
2位	関口 諒 (育英2年)
3位	猪岡 麻人 (育英2年)
3位	小林 圭佑 (樹徳2年)

※ベスト64以上

<2年女子個人>

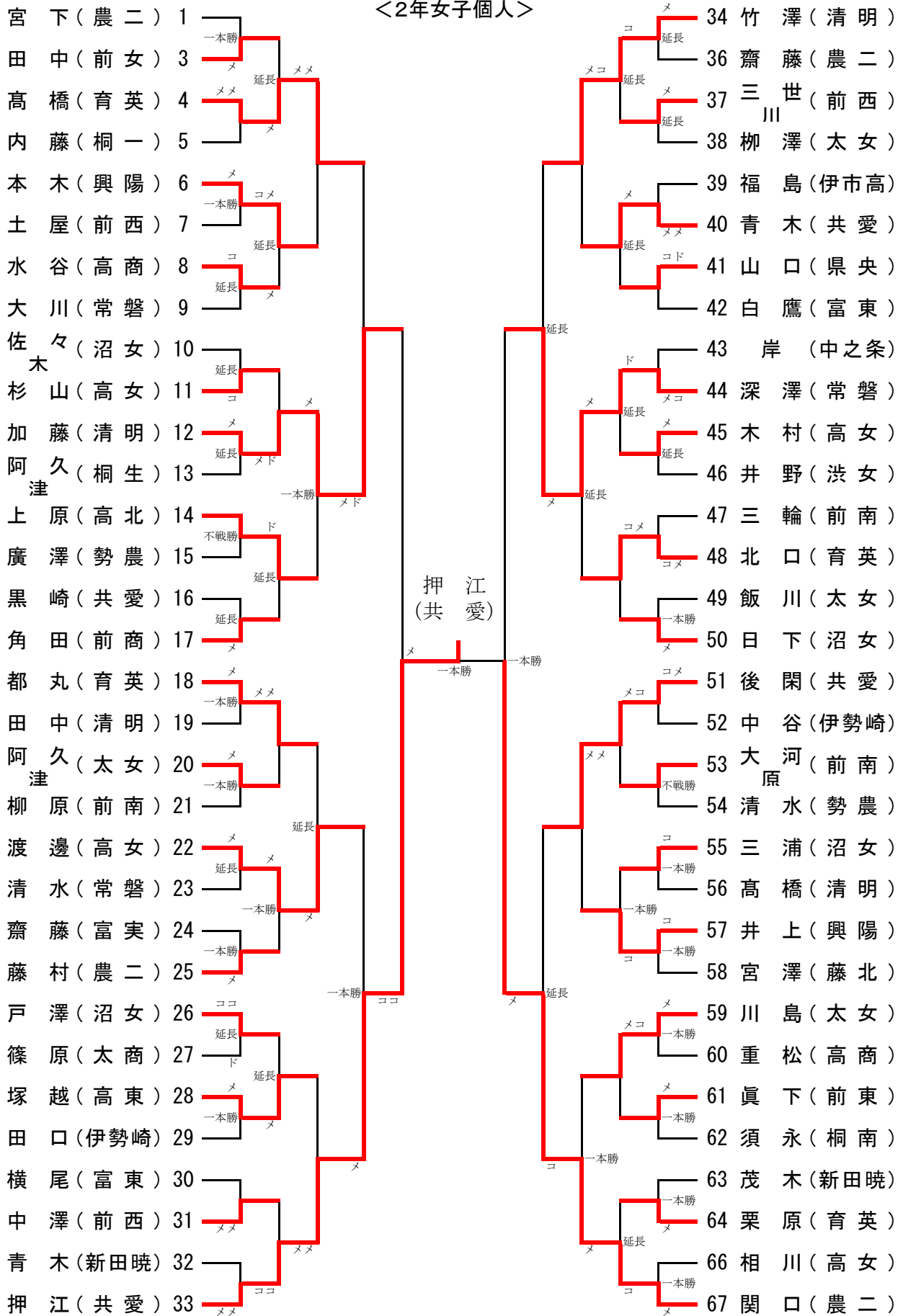

優勝	押江 南奈 (共愛2年)
2位	関口 理沙 (農二2年)
3位	加藤 未夢 (清明2年)
3位	深澤 由美 (常磐2年)

※ベスト6 4以上

平成23年度 県下高校新人剣道大会

<男子団体>

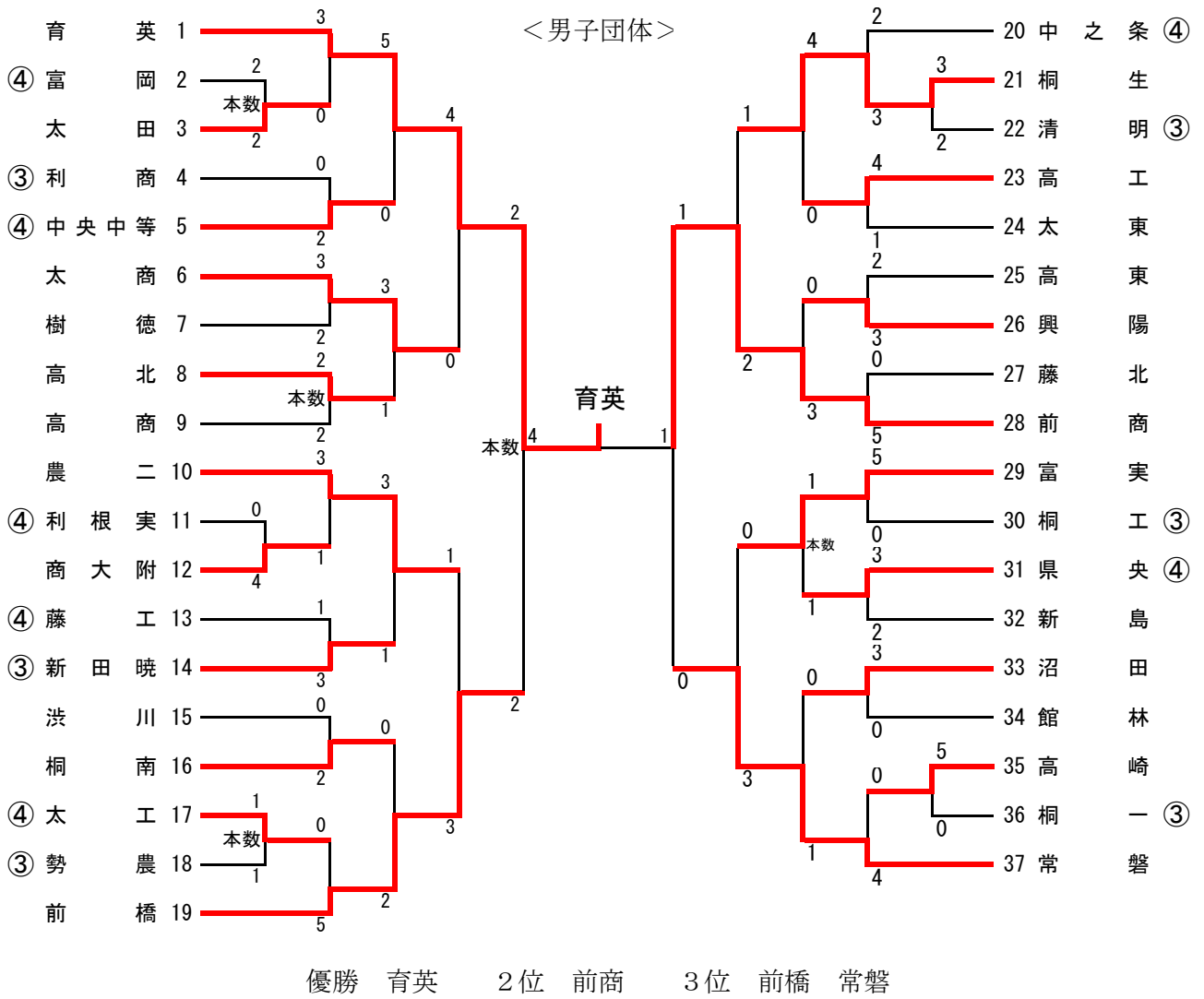

<女子団体>

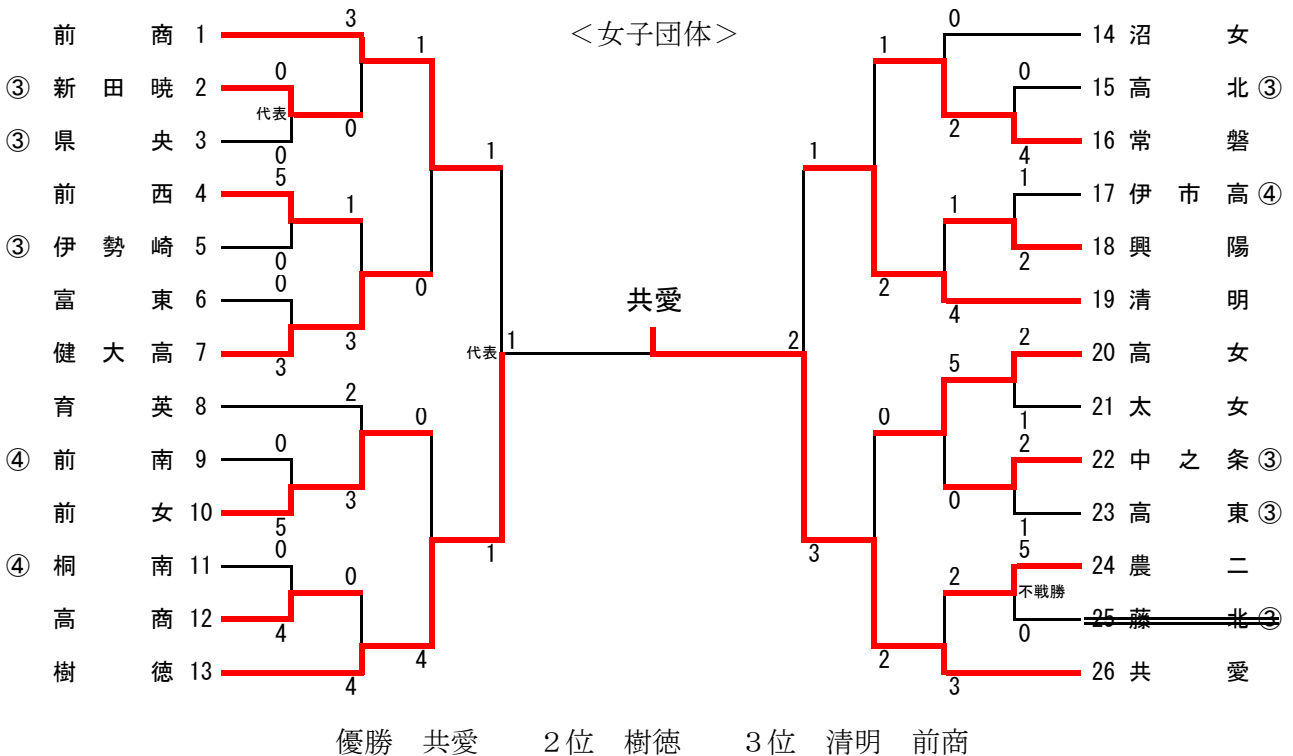

関東大会

平成23年6月3・4・5日

東京体育館(東京都)

<男子団体>

学校名	文星芸大	八王子実践	常 磐	順 位
文星芸大 (栃木)		$\frac{3}{2}$	$\frac{5}{4}$	1
八王子実践 (東京)	$\frac{0}{0}$		$\frac{3}{2}$	3
常 磐 (群馬)	$\frac{0}{0}$	$\frac{4}{2}$		2

予選リーグ敗退

学校名	東海大浦安	東京農大二	正則学園	順 位
東海大浦安 (千葉)		$\frac{4}{4}$	$\frac{5}{4}$	1
東京農大二 (群馬)	$\frac{1}{1}$		$\frac{4}{2}$	3
正則学園 (東京)	$\frac{0}{0}$	$\frac{4}{3}$		2

予選リーグ敗退

学校名	春日部	前 商	巢 鴨 高	順 位
春日部 (埼玉)		$\frac{3}{2}$	$\frac{4}{3}$	1
前 商 (群馬)	$\frac{1}{1}$		$\frac{5}{4}$	2
巢 鴨 高 (東京)	$\frac{1}{0}$	$\frac{1}{1}$		3

予選リーグ敗退

学校名	樹 徳	国 士 館	國學院栃木	順 位
樹 徳 (群馬)		$\frac{2}{1}$	$\frac{7}{3}$	2
国 士 館 (東京)	$\frac{4}{3}$		$\frac{8}{5}$	1
國學院栃木 (栃木)	$\frac{2}{1}$	$\frac{0}{0}$		3

予選リーグ敗退

優勝 桐蔭学園(神奈川)	2位 桐光学園(神奈川)
3位 安 房(千葉)	3位 佐野日大(栃木)

<男子個人>中止

(年)
1回戦 - (:)

(年)
1回戦 - (:)

(年)
1回戦 - (:)

(年)
1回戦 - (:)

優勝 (:)	2位 (:)
3位 (:)	3位 (:)

優秀選手 (年)

関東大会

平成23年6月3・4・5日

東京体育館(東京都)

<女子団体>

学校名	常磐	国士舘	秋草学園高校	順位
常磐 (群馬)		$\frac{1}{0}$	$\frac{3}{2}$	3
国士舘 (東京)	$\frac{4}{3}$		$\frac{6}{3}$	1
秋草学園高校 (埼玉)	$\frac{4}{2}$	$\frac{1}{0}$		2

予選リーグ敗退

学校名	東京成徳大学	前橋育英	茗溪学園	順位
東京成徳大学 (東京)		$\frac{2}{2}$	$\frac{2}{1}$	2
前橋育英 (群馬)	$\frac{1}{1}$		$\frac{2}{2}$	3
茗溪学園 (茨城)	$\frac{4}{2}$	$\frac{2}{2}$		1

予選リーグ敗退

学校名	上水高	前商	常総学院	順位
上水高 (東京)		$\frac{2}{1}$	$\frac{3}{1}$	2
前商 (群馬)	$\frac{2}{1}$		$\frac{4}{2}$	1
常総学院 (茨城)	$\frac{2}{0}$	$\frac{1}{0}$		3

1回戦 △前商 0(1) - 3(4) 佐野日大(栃木)○

学校名	小金井北	健大高崎	希望ヶ丘	順位
小金井北 (東京)		$\frac{1}{0}$	$\frac{1}{1}$	3
健大高崎 (群馬)	$\frac{7}{4}$		$\frac{2}{2}$	2
希望ヶ丘 (神奈川)	$\frac{3}{2}$	$\frac{3}{3}$		1

予選リーグ敗退

優勝 守谷(茨城)	2位 安房(千葉)
3位 桐蔭学園(神奈川)	3位 小山(栃木)

<女子個人>中止

(年)

1回戦 - (:)

(年)

1回戦 - (:)

(年)

1回戦 - (:)

(年)

1回戦 - (:)

優勝 (:)	2位 (:)
3位 (:)	3位 (:)

優秀選手

本郷 咲 (前商1年)

全国高校総体

平成23年8月9～12日

青森県武道館(青森県)

<男子団体>

学校名	九州学院	東海大四	前 橋	順 位
九州学院 (熊本)		$\frac{0}{0}$	$\frac{5}{4}$	2
東海大四 (北海道)	$\frac{2}{2}$		$\frac{3}{3}$	1
前 橋 (群馬)	$\frac{1}{1}$	$\frac{0}{0}$		3

予選リーグ敗退

<女子団体>

	興 南	和歌山東	健 大 高	順 位
興 南 (沖縄)		$\frac{1}{1}$	$\frac{2}{2}$	2
和歌山東 (和歌山)	$\frac{3}{2}$		$\frac{2}{1}$	1
健 大 高 (群馬)	$\frac{0}{0}$	$\frac{1}{1}$		3

予選リーグ敗退

優勝:福岡大大濠(福岡) 2位:小 山(栃木)
3位:東海大四(北海道) 3位:安 房(千葉)

優勝:守 谷(茨城) 2位:和歌山東(和歌山)
3位:札幌日大(北海道) 3位:本庄第一(埼玉)

<男子個人>

平野 佑(前橋2年)

1回戦 △ - メ ○ 久田松(佐賀:龍谷)

岡部 大樹(農二2年)

1回戦 △ - メ ○ 日隈(大分:大分舞鶴)

<女子個人>

浅沼 陽香(健大高3年)

1回戦 △ メー メメ ○ 木塚(佐賀:佐賀学園)

大竹 由夏(健大高3年)

1回戦 ○ - シード

2回戦 △ - メ反 ○ 藤村(富山:富山北部)

優勝:高倉(茨城:水戸葵陵) 2位:尾野(北海道:東海大四)
3位:木下(茨城:土浦日大) 3位:阪口(熊本:鎮西)

優勝:高橋(茨城:守谷) 2位:阿部(神奈川:桐蔭学園)
3位:高橋(福岡:筑紫台) 3位:今村(福岡:中村学園)

全国選抜大会

平成24年3月27・28日
愛知県春日井市総合体育館

<男子>

	小牛田農林	前橋育英	日章学園	順位
小牛田農林 (宮城)	/	$\frac{1}{2}$	$\frac{0}{0}$	2
前橋育英 (群馬)	$\frac{1}{2}$	/	$\frac{0}{1}$	1
日章学園 (宮崎)	$\frac{0}{0}$	$\frac{0}{1}$	/	3

一回戦 △前橋育英 0(1)－5(7) PL学園(大阪)○

<女子>

	共愛学園	市立沼田	西陵	順位
共愛学園 (群馬)	/	$\frac{2}{2}$	$\frac{0}{0}$	2
市立沼田 (広島)	$\frac{1}{2}$	/	$\frac{0}{0}$	3
西陵 (長崎)	$\frac{2}{3}$	$\frac{4}{5}$	/	1

予選リーグ敗退

優勝:本庄第一(埼玉) 2位:九州学院(熊本)
3位:島原(長崎) 3位:鹿児島商業(鹿児島)

優勝:中村学園女子(福岡) 2位:埼玉栄(埼玉)
3位:守谷(茨城) 3位:日吉ヶ丘(京都)

優秀選手 (年)

国民体育大会

関東ブロック

平成23年8月28日

茨城県石岡市

<少年男子>

都県名	千葉	茨城	埼玉	群馬	順位
千葉		$\frac{2}{2}$	$\frac{4}{4}$	$\frac{5}{4}$	2
茨城	$\frac{3}{3}$		$\frac{6}{4}$	$\frac{6}{4}$	1
埼玉	$\frac{1}{1}$	$\frac{1}{1}$		$\frac{3}{3}$	3
群馬	$\frac{1}{1}$	$\frac{3}{1}$	$\frac{2}{2}$		4

監督	川原 稔永	(農二)
コーチ	真藤 克裕	(沼田)
大将	碓氷 典諒	(前橋3年)
副将	石島 正和	(育英3年)
中堅	吉田 勇介	(育英3年)
次鋒	岡部 大樹	(農二2年)
先鋒	亀井 元太	(樹徳3年)

(決勝)

栃木県○ - 茨城県△

(3位決定戦)

東京都○ - 千葉県△

<少年女子>

都県名	神奈川	茨城	群馬	東京	順位
神奈川		$\frac{2}{2}$	$\frac{6}{5}$	$\frac{4}{3}$	2
茨城	$\frac{3}{3}$		$\frac{7}{5}$	$\frac{8}{4}$	1
群馬	$\frac{0}{0}$	$\frac{0}{0}$		$\frac{2}{2}$	4
東京	$\frac{2}{2}$	$\frac{2}{1}$	$\frac{4}{3}$		3

監督	鈴木仁史	(健大高)
コーチ	秋場 武志	(高商)
大将	浅沼 陽香	(健大高3年)
副将	小野菜々子	(常磐3年)
中堅	河田 侑希	(前商3年)
次鋒	稲川穂乃伽	(農二3年)
先鋒	関口 幸恵	(育英3年)

(決勝)

茨城県○ - 埼玉県△

(3位決定戦)

神奈川県○ - 栃木県△

(少年男子)対戦結果

チーム名	先鋒	次鋒	中堅	副将	大将	取得本数 勝者数	勝敗
群馬県	亀井	岡部	吉田	石島	碓氷	$\frac{2}{2}$	×
				メ ▲ 延長	ド ▲ 延長		
埼玉県	メ ▲ 一本勝	メ ▲ 延長	メ ▲ 一本勝			$\frac{3}{3}$	○
	和田	田中	島田	持井	木村		

チーム名	先鋒	次鋒	中堅	副将	大将	取得本数 勝者数	勝敗
群馬県	亀井	岡部	吉田	石島	碓氷	$\frac{3}{1}$	×
		メツ			コ ▲ 延長		
茨城県	メ ▲ 一本勝		メ ▲ 延長	メメ ▲ 延長	メメ ▲	$\frac{6}{4}$	○
	高木	大山	若旅	山下	高倉		

チーム名	先鋒	次鋒	中堅	副将	大将	取得本数 勝者数	勝敗
群馬県	亀井	岡部	吉田	石島	碓氷	$\frac{1}{1}$	×
	コ ▲ 延長						
千葉県		メ ▲ 一本勝	ド ▲ 延長	メ ▲ 延長	メ反 ▲	$\frac{5}{4}$	○
	新井	平野	榊	賀川	千葉		

(決勝)

チーム名	先鋒	次鋒	中堅	副将	大将	取得本数 勝者数	勝敗
						—	
						—	

(3位決定戦)

チーム名	先鋒	次鋒	中堅	副将	大将	取得本数 勝者数	勝敗
						—	
						—	

(少年女子)対戦結果

チーム名	先鋒	次鋒	中堅	副将	大将	取得本数 勝者数	勝敗
群馬県	関口	稲川	河田	小野	浅沼	$\frac{2}{2}$	×
	コ				コ		
東京都		コ	メ	コメ		$\frac{4}{3}$	○
	竹村	山本	富田	堀川	松井		

チーム名	先鋒	次鋒	中堅	副将	大将	取得本数 勝者数	勝敗
群馬県	関口	稲川	河田	小野	浅沼	$\frac{0}{0}$	×
神奈川県	メ	コ	コ	メ	メド	$\frac{6}{5}$	○
	棚本	野呂田	山田	古谷田	阿部		

チーム名	先鋒	次鋒	中堅	副将	大将	取得本数 勝者数	勝敗
群馬県	関口	稲川	河田	小野	浅沼	$\frac{0}{0}$	×
茨城県	ド	メメ	ドメ	メ	メ	$\frac{7}{5}$	○
	西	中島	大亀	船橋	高橋		

(決勝)

チーム名	先鋒	次鋒	中堅	副将	大将	取得本数 勝者数	勝敗
						—	
						—	

(3位決定戦)

チーム名	先鋒	次鋒	中堅	副将	大将	取得本数 勝者数	勝敗
						—	
						—	

国体本大会の結果

一回戦

チーム名	先鋒	次鋒	中堅	副将	大将	取得本数 勝者数	勝敗
群馬県						—	
						—	

(男子)優勝 山口県 2位 熊本県 3位 栃木県
(女子)優勝 長崎県 2位 山口県 3位 福岡県

平成23年度 県剣道連盟十傑表彰受賞者

(男子) 5名

いしじま まさかず (育英3年)
石島 正和
よしだ ゆうすけ (育英3年)
吉田 勇介
うすい のりあき (前橋3年)
碓氷 典諒
なかむら こうすけ (常磐3年)
中村 洸介
あらうみりゅうのすけ (健大高3年)
荒海竜之介

(女子) 5名

あさぬま はるか (健大高3年)
浅沼 陽香
せきぐち ゆきえ (育英3年)
関口 幸恵
かわだ ゆうき (前商3年)
河田 侑希
いながわ ほのか (農二3年)
稲川穂乃伽
おの ななこ (常磐3年)
小野菜々子

平成23年度県内大会成績一覧(男子)

団体戦

	県総体	インターハイ予選	県高校選手権	新人戦
優勝	樹徳	前橋	育英	育英
2位	常磐	育英	常磐	前商
3位	前商	高北	中之条	前橋
	農二	樹徳	前橋	常磐
5位	育英	前商	農二	太商
	前橋	健大高	前商	桐生
	沼田	沼田	富実	農二
	高商	高商	高商	富実

個人戦

	県総体	インターハイ予選	県高校選手権
優勝	亀井元太(樹徳3年)	平野 佑(前橋2年)	平野 佑(前橋2年)
2位	碓氷典諒(前橋3年)	岡部大樹(農二2年)	岡部大樹(農二2年)
3位	荒海竜之介(健大高3年)	中嶋悠人(高北3年)	星野 颯(農二2年)
	中村洸介(常磐3年)	碓氷典諒(前橋3年)	打木慎也(常磐2年)
5位	小林 稜(前橋3年)	須藤直則(前橋3年)	山口 新(沼田1年)
	林 吉昭(沼田3年)	大阿久誠矢(常磐3年)	中澤玲王(前商2年)
	平野 佑(前橋2年)	大滝侑樹(農二3年)	狩野太地(育英1年)
	町田広大(前橋3年)	眞鍋頼彰(高工3年)	榎原 慶(清明2年)

	学年別(1年)	学年別(2年)
優勝	河田大将(前商)	三浦雅也(育英)
2位	中里和馬(常磐)	関口 諒(育英)
3位	酒井雄基(育英)	猪岡麻人(育英)
	荒木友尋(農二)	小林圭佑(樹徳)
5位	狩野太地(育英)	岡部大樹(農二)
	富岡京介(育英)	岡村祥希(常磐)
	阿久澤レイマート(育英)	市川佑介(太商)
	山口 新(沼田)	戸塚洋俊(高商)

国体選手

監督	コーチ	先鋒	次鋒	中堅	副将	大将
川原稔永 (農二)	眞藤克裕 (沼田)	亀井元太 (樹徳3年)	岡部大樹 (農二2年)	吉田勇介 (育英3年)	石島正和 (育英3年)	碓氷典諒 (前橋3年)

平成23年度県内大会成績一覧(女子)

団体戦

	県総体	インターハイ予選	県高校選手権	新人戦
優勝	前商	健大高	前商	共愛
2位	育英	前商	共愛	樹徳
3位	健大高	高女	沼女	清明
	常磐	清明	樹徳	前商
5位	清明	共愛	育英	高女
	共愛	沼女	清明	前女
	高女	育英	高女	常磐
	農二	常磐	健大高	健大高

個人戦

	県総体	インターハイ予選	県高校選手権
優勝	浅沼陽香(健大高3年)	浅沼陽香(健大高3年)	小林未奈(健大高1年)
2位	川田 楓(清明3年)	大竹由夏(健大高3年)	櫻井玲奈(高女1年)
3位	河田侑希(前商3年)	小林未奈(健大高1年)	樺澤美沙登(樹徳1年)
	小野菜々子(常磐3年)	押江南奈(共愛2年)	繪島紫央(健大高1年)
5位	関口理沙(農二2年)	山田佳奈(清明3年)	宮下奈巳(農二2年)
	齋藤良夢(富実2年)	深澤亜美(常磐2年)	関口理沙(農二2年)
	塩田優美(太商3年)	樺澤美沙登(樹徳1年)	竹澤由衣(清明2年)
	大竹由夏(健大高3年)	繪島紫央(健大高1年)	押江南奈(共愛2年)

	学年別(1年)	学年別(2年)
優勝	繪島紫央(健大高)	押江南奈(共愛)
2位	樺澤美沙登(樹徳)	関口理沙(農二)
3位	櫻井玲奈(高女)	加藤未夢(清明)
	萩原由佳子(共愛)	深澤亜美(常磐)
5位	柳 春圭(共愛)	渡邊真帆(高女)
	本郷 咲(前商)	後閑有佳(共愛)
	宇敷志穂(共愛)	高橋綺花(育英)
	小林未奈(健大高)	竹澤由衣(清明)

国体選手

監督	コーチ	先鋒	次鋒	中堅	副将	大将
鈴木仁史 (健大高)	秋場武志 (高商)	関口幸恵 (育英3年)	稲川穂乃伽 (農二3年)	河田侑希 (前商3年)	小野菜々子 (常磐3年)	浅沼陽香 (健大高3年)